

# 東アジアの石油産業と石油化学工業 2019年版 内容見本

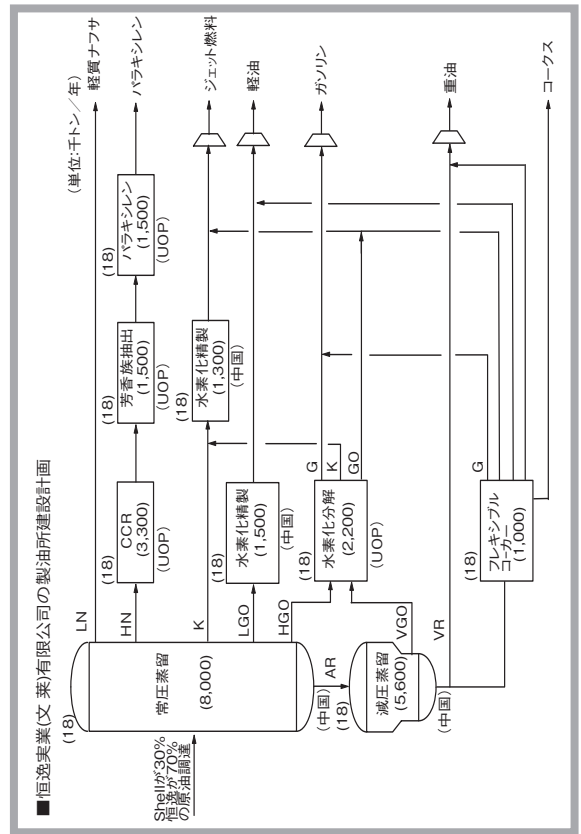

### シンガポールのLNG輸入 (10億m<sup>3</sup>)

	2016	2017	2018
オーストラリア	1.64	2.07	2.76
インドネシア	-	-	0.18
マレーシア	0.08	0.27	-
バブアニューギニア	-	-	0.20
カタール	0.85	1.21	0.59
UAE	0.09	0.14	-
アルジェリア	-	0.09	-
アンゴラ	-	0.18	0.18
エジプト	0.14	0.10	-
赤道ギニア	0.17	0.09	-
その他アフリカ	-	-	0.30
欧州(含再輸出)	-	-	0.09
米国	-	-	0.10
トリニダード・トバゴ	-	-	0.11
計	2.97	4.14	4.50

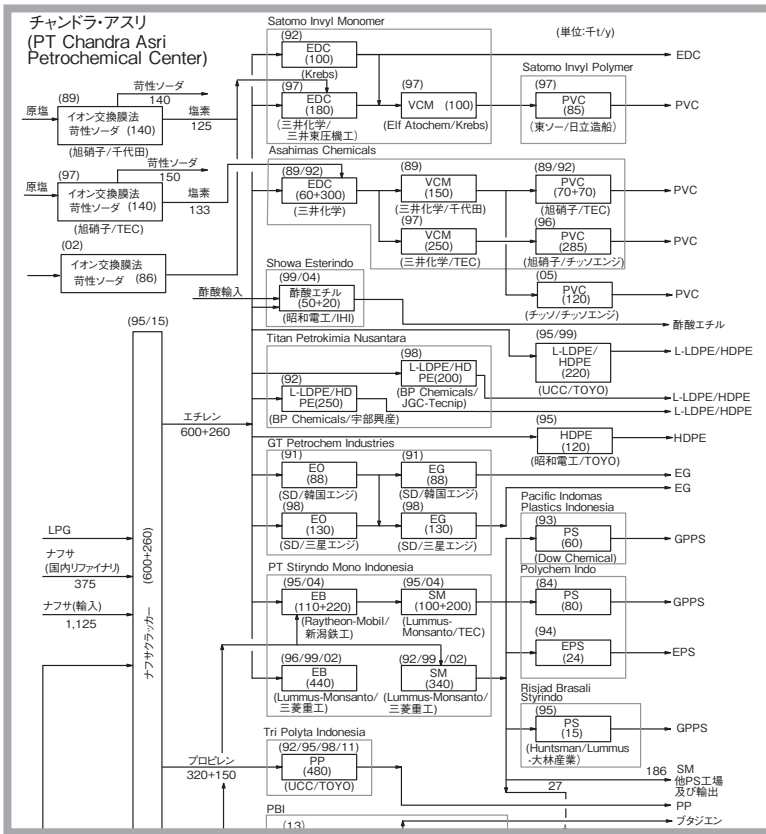
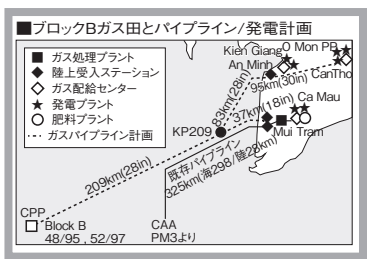
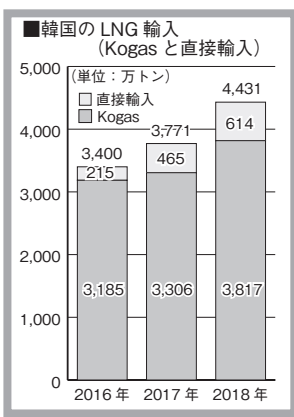
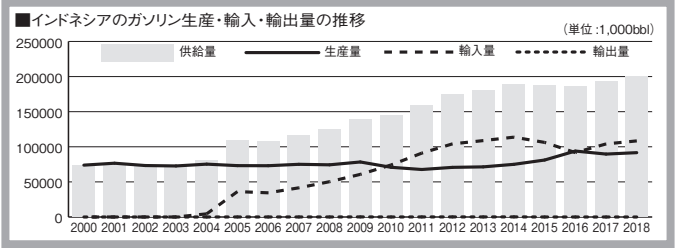
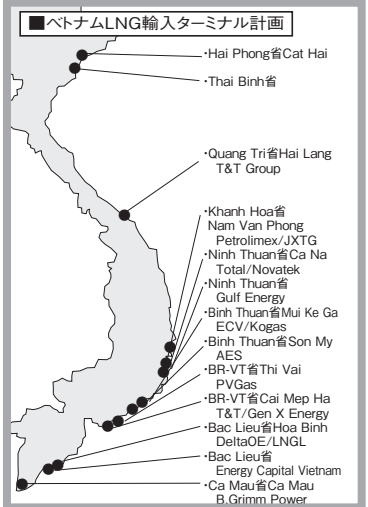

### 台湾のバラキシレン (PX) 生産能力と新增設計画

(単位: t/y)

担当企業	地名	現有	新增設	ライセンス	エンジニアリング	完成
台湾中油	林園	140,000	-	UOP	-	-
台湾中油	林園	260,000	-	UOP	日揮	1994
台湾中油	林園	100,000	-	UOP	-	2000
台湾中油	林園	220,000	-	UOP	-	2008
台湾化学纖維 (第1期)	麦寮	300,000	-	UOP	大林産業	1998
台湾化学纖維 (第2期)	麦寮	550,000	-	UOP	大林産業	2000

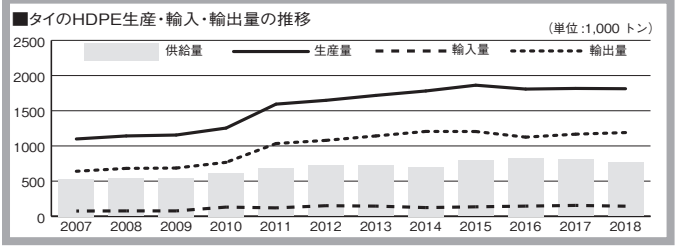

### NTP を取得したフィリピンの LNG 輸入ターミナル計画

事業主体	サイト	能力 (万t/y)	完成	NTP取得	備考
Tanglawan Philippines LNG (Phoenix Petroleum/中国CNOOC/PNOC)	AG&P, Buan, Batangas	230	2024	2018.12 (一時停止)	最大2,000MWのガス火力発電プラント建設。有効期限を2020年1月まで延長。
FGEN LNG (First Gen)/東京ガス	First Gen Clean Energy Complex, Batangas	150 (FSRU) 526	2021	2019.3	暫定的にFSRUを導入。エネルギー投資調整評議会の国家重要エネルギープロジェクト (EPNS) に指定。日揮とEPC契約。
米Excelerate Energy	9.5km offshore, Bay of Batangas	150 (FSRU)	2021	2019.9	15万m <sup>3</sup> のFSRU。2019年10月から2021年6月に建設。2021年3Qに操業開始。
Lucio Tan Energy and Resources/米Gen X Energy	Pinamucan Ibaab, Batangas	300	2025	取得予定	1,000~1,100MWのガス火力発電プラント建設。

### マレーシアの合成樹脂および合成ゴム生産能力と新增設計画

(単位: t/y)

プラント	担当企業	地名	現有	新增設	ライセンス	エンジニアリング	完成
LLDPE/HDPE	Petronas Chemicals Polyethylene	Kerteh	318,000	-	BP Chemicals	Technip	1995
LLDPE/HDPE	Petronas Chemicals Polyethylene	Kerteh	-	100,000	BP Chemicals	Technip	未定
LDPE	Petlin Malaysia	Kerteh	255,000	-	Stamicarbon	Technip	2001
LDPE	Petlin Malaysia	Kerteh	-	75,000	Stamicarbon	Technip	未定
LDPE/HDPE	Lotte Chemical Titan	Pasir Gudang	220,000	-	Unipol PE	日揮	1993
LDPE (EVA)	Lotte Chemical Titan	Pasir Gudang	230,000 (30,000)	-	Exxon Chemicals	Technip	1999

### Lotte Chemical Titan Malaysia - Pasir Gudang

(単位: t/y)

プラント	現有	新增設	ライセンス	エンジニアリング	完成	担当企業
エチレン(No.1)	280,000	-	S&W	日揮	1994	Lotte Chemical Titan
エチレン(No.2)	440,000	-	S&W	日揮	1999	Lotte Chemical Titan
エチレン	92,000	-	S&W	KBR	2017	Lotte Chemical Titan
エチレン(No.3)	-	650,000	-	-	未定	Lotte Chemical Titan
プロピレン(No.1)	195,000	-	S&W	日揮	1994	Lotte Chemical Titan
プロピレン(No.2)	200,000	-	S&W	日揮	1000	Lotte Chemical Titan